

Trailer instructie Bacchus



ALGEMEEN

- Voor het traileren bij voorkeur minimaal 5 mensen aanwezig (incl de chauffeur).
- Let op de veiligheid. Zeker bijvoorbeeld de lier welke bij verkeerd gebruik op hol kan slaan en tijdens het rijden met deze grote vracht. En loop niet achter de trailer als deze achteruit de boothelling richting het water gereden wordt.
- Check voor gebruik de banden op spanning (4,4 bar).

UIT HET WATER HALEN

- Trailer klaar zetten, lichtbalk er af (uitschuifarmen inschuiven), stekker los maken en in stopcontact aan het frame steken (zie foto rechts).
- Zorgen dat twee lijnen aan boord gereed liggen. Een persoon in de sloep om controle te houden.
- Bij Marina: trailer met zijn banden tot aan het water, niet te ver het water in dan is het minste risico dat de boot naast een kielrol kan komen (assen niet in het water). De sloep met de lijnen recht achter de trailer manoeuvreren.
- Bij Boothuis: trailer tot het water rijden (kan met de hand). Achterste wielen tegen de balk. Handrem erop. Pen van kantelmechanisme losdraaien.
- De lier vastmaken aan het oog voorop de boot. De sloep verder inlieren. Let hierbij goed op dat de kiel goed op de kielrollen ligt en opletten dat hij er recht op komt. Let ook op de veiligheid door de pallen van de lier in de juiste stand te zetten en voldoende afstand te houden tot de zwenkel en de strak gespannen band.
- Alle rollen/stempels zijn zo afgesteld dat ze horen bij deze sloep. Dus niet veranderen.



Plaat lichtbalkstekker tijdens traileren



RIJDEN MET DE TRAILER

- Sloep vastzetten met 2 sjobanden (zitten in zwarte kist). Er zitten speciale ogen aan de trailer om de sjobanden in te haken. Te haken vanaf bovenkant door de ogen, de haken wijzen naar buiten. Ratel aan stuurboordkant van de sloep. Niet te strak (vast=vast).
- Kabel voor lichtbalk 'weven' door de spijlen van de trailer om te voorkomen dat deze over de grond sleept.
- De lichtbalk weer monteren en controleren of alles het doet.
- Riemen vastzetten in 2 houten riemhouders op bank met de bladen naar achter gericht. 2 stroken vloerbedekking beschikbaar tussen riemhouders en doften. Met 2 blauwe sjobandjes (zitten in zwarte kist) riemhouders aan de doften vastzetten.
- Controleer of pen van kantelmechanisme is geplaatst en geborgd.
- Dollen in de dolhouders, mandjes en evt andere los materiaal in het vooronder.
- Roer en helmstok achterin de boot.
- Laatste controle of alles OK is.
- Check oplooprem bij wegrijden (even remmen met de auto).
- Let op bij rijden over drempels dat de trailer erg lang en ook laag is in het midden. Het achterste gedeelte sleept hierdoor snel over de grond, dus langzaam rijden.
- Bij Marina: Bij de haakse bochten eventueel de lichtbalk verwijderen.

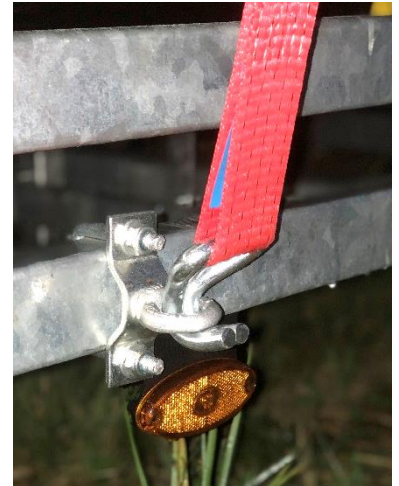

TE WATER LATEN

- Trailer klaar zetten, lichtbalk er af (uitschuifarmen inschuiven), stekker los maken en in stopcontact aan het frame steken (zie foto rechts).
- Zorgen dat beide boorden achterin een lijn vastzit en vastgehouden wordt.
- Marina: De auto en trailer achteruit steken naar de helling, ramen open voor communicatie. Bij de helling controleert iemand of de boot goed midden op de helling staat. Trailer 2^e as tot waterlijn.
- Bij Boothuis: trailer tot het water rijden (kan met de hand). Achterste wielen tegen de balk. Handrem erop. Pen van kantelmechanisme losdraaien.
- Met de lier de sloep laten zakken. Met de twee lijnen de sloep sturen in het water.
- Sjobanden, vloerbedekking (riemhouders) en elastiek (riemhouders) weer terug in zwarte koffer.

TRAILER STALLEN

- Check de inhoud van de zwarte koffer:
 - 2x Sjobanden
 - 2x blauw sjobandjes
 - Ducktape
 - Tie-wraps
 - Busje smeermiddel
 - Hamer
 - Verloopstekker 7/13 polig
- Lichtbalk ontkoppelen en op de trailer leggen met het licht naar boven
- Stekker lichtbalk aan de trailer hangen met de pinnen naar beneden gericht
- Hoes over de lier

WERKING LIER

Helemaal rechts zit een pal waarmee gekozen kan worden tussen vooruit en achteruit. In neutraal kan de lijn uitgetrokken worden. Zet eerst via de linkerpal de versnelling in 'vrij'. De trommel draait, maar het handvat niet.

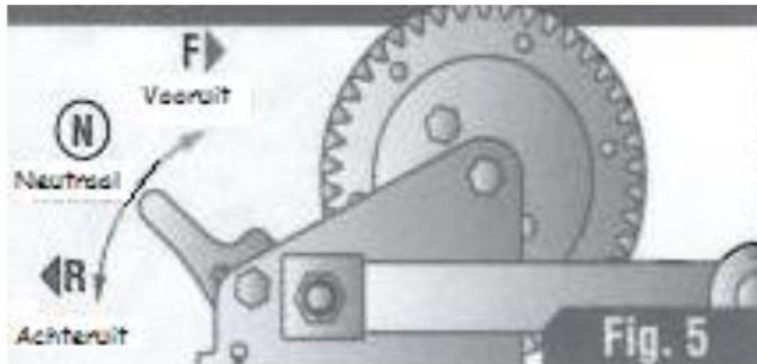

Bij het uit het water halen kan gekozen worden tussen twee versnellingen via de linker handel. Haal de linker pal over, en verschuif de as naar een ander tandwiel.

Bij het te water laten van de sloep kan de hendel op 'vooruit' gezet worden. Door de draaihendel te verdraaien kun je gecontroleerd de boot te water laten. Eventueel kan met de remhendel de lier stilgezet worden. Vervolgens kan de lier in zijn 'vrij' gezet worden en via de rem de boot gecontroleerd in het water zakken.

Niet beschikbaar
voor alle modellen

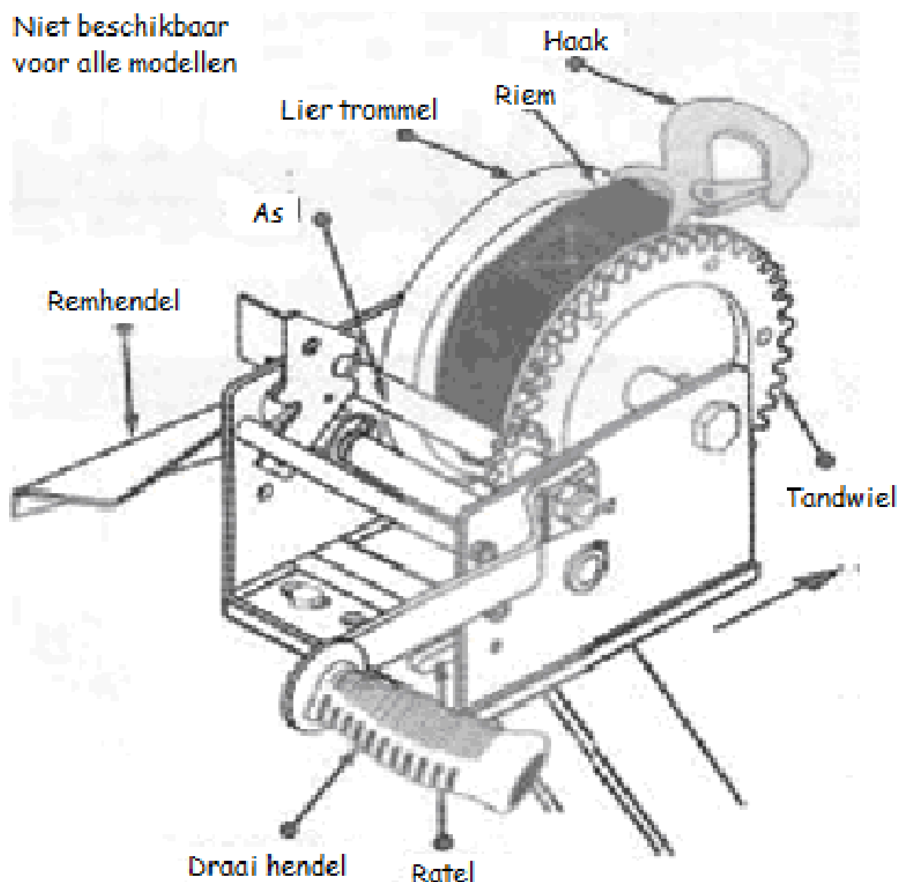



TYPE AUTO

De trailer heeft een gewicht + *laadvermogen* van 1500kg. Geladen met sloep + riemen weegt de trailer 1450kg. De trailer weegt leeg ca 450kg. Zorg voor een auto met voldoende trekvermogen. Als de auto+laadvermogen (van de auto) meer is dan 2000kg, dan is een BE rijbewijs nodig om ermee te mogen rijden.